

# Montage- und Bedienungsanleitung

<b>VW GOLF 5</b>	(ab Bj. 2003)
<b>VW GOLF 6</b>	(ab Bj. 2008)
<b>VW Scirocco</b>	(ab Bj. 2009)
<b>VW EOS</b>	(ab Bj. 2006)
<b>VW Jetta 5</b>	(ab Bj. 2005)
<b>VW Touran</b>	(ab Bj. 2006)



# LIEFERUMFANG

## Version Blinddeckel:

- Blinddeckel mit Symbol
- Beleuchtungseinheit
- Anschlusskabel mit Zwischenstecker

## Version Taster:

- Taster mit Symbol
- Anschlusskabel mit Zwischenstecker

## Version Schalter:

- Taster mit Symbol
- Relay 12VDC 16A
- Anschlusskabel mit Zwischenstecker

# ALLGEMEINER HINWEIS

Die Montage unserer Produkte sollte nur durch Fachpersonal, welches in KFZ-Elektrik entsprechend fachlich qualifiziert ist oder in einer Fachwerkstatt durchgeführt werden. Bitte lesen Sie sich vor der Montage diese Bedienungs- und Montageanleitung genau und vollständig durch.

Sollten Verständnisschwierigkeiten oder Unklarheiten beim Durchlesen auftreten, so fragen Sie bitte beim Hersteller nach. Beachten Sie im Umgang mit elektrischen Betriebsmitteln die aktuell geltenden Sicherheitsvorschriften.

Bei nicht fach- oder sachgerechter Montage, sowie bei nicht bestimmungsgemäßem Gebrauch entsprechend dieser Bedienungs- und Montageanleitung, können Sach- oder Personenschäden entstehen, für die der Hersteller in keiner Hinsicht die Haftung übernimmt!

# MONTAGE

1. Demontieren Sie Mithilfe eines Schraubenziehers die Schalterblende in Abb. 1, indem Sie diese an den Pfeilen nach oben ziehen.



2. Entfernen Sie nun Mithilfe eines Torx Schraubenziehers die zwei Schrauben in Abb. 2

# MONTAGE

3. Nachdem Sie die zwei Schrauben entfernt haben, können Sie die Schalteraufnahme vorsichtig nach oben heben.

Entfernen Sie nun den Blinddeckel an der Stelle, wo der neue Blinddeckel oder Taster eingebaut werden soll und ersetzen Sie diesen.

Anschließend entfernen Sie bitte den Stecker am ESP Taster um den Adapter für die Stromversorgung zu installieren.



4. Achten Sie beim Anschließen des Adapters an den ESP Taster auf die richtige Steckrichtung (Kabel auf der rechten Seite!!!).

Nachdem Sie den Adapter installiert haben, stecken Sie den Original Stecker wieder an den Adapter.

Anschließend können Sie einen Beleuchtungstest durchführen um die Funktion zu überprüfen. Wenn alles funktioniert, können Sie die Schalteraufnahme wieder festschrauben und fertig 😊

# MONTAGE - VERSION SCHALTER

Wenn Sie eine Schalter Version bestellt haben, befindet sich ein Relay in Ihrem Lieferumfang. Dieses benötigt man um die Pulsfunktion des Taster in eine EIN/AUS Funktion umzuwandeln.

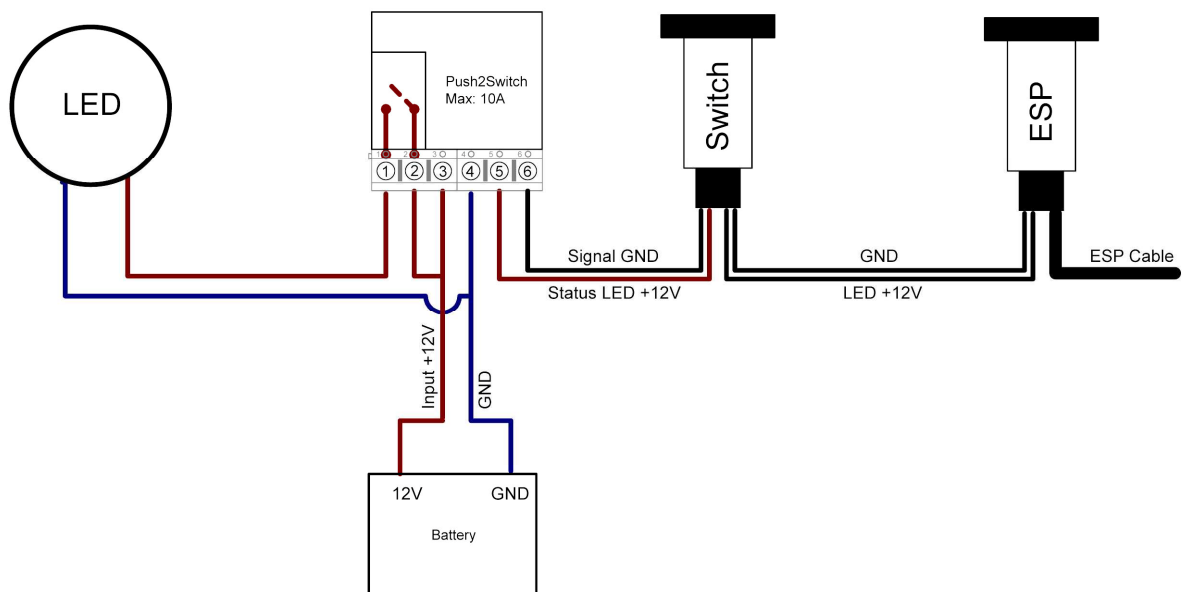

## **PIN 1: Ausgang Relay**

Dieser Pin stellt den Ausgang vom Relay dar. Sobald der Taster aktiv ist, wird PIN 2 an PIN 1 weitergeschaltet. Biete schließen sie hier Ihren Verbraucher an.

## **PIN 2: Eingang Relay**

An diesen Pin stellt den Eingang vom Relay dar. Sobald der Taster aktiv ist, dieser PIN an PIN 1 weitergeschaltet.

## **PIN 3: Eingangsspannung [+12V]**

An diesen Pin, muss eine Eingangsspannung von +12V angelegt werden (z.B. Zündungsplus von Klemme 15)

## **PIN 4: GND**

An diesen Pin, muss die Masse vom Fahrzeug angeschlossen werden.

## **PIN 5: Ausgangsignal für Status [+12V]**

An diesen Pin, muss das rote Kabel vom Schalter angeschlossen werden.

## **PIN 6: Signalleitung [GND]**

An diesen, Pin muss die schwarze od. weiße Signalleitung vom Schalter angeschlossen werden.

# FRAGEN & ANTWORTEN

Bei Fragen oder Anregungen stehen wir Ihnen natürlich gerne per E-Mail oder telefonisch zur Verfügung.

E-Mail: [info@carstyle4you.com](mailto:info@carstyle4you.com)

Web: [www.carstyle4you.com](http://www.carstyle4you.com)

Telefon: +43 (0) 660 55 70 133

Viel Spaß mit Ihrem Neuen Produkt wünscht CarStyle4you 😊